

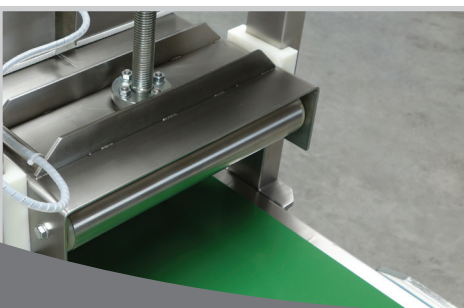

Jan Říha s. r. o.

dopravníky

pro uzavírání kbelíků



dopravníky

pro uzavírání kbelíků

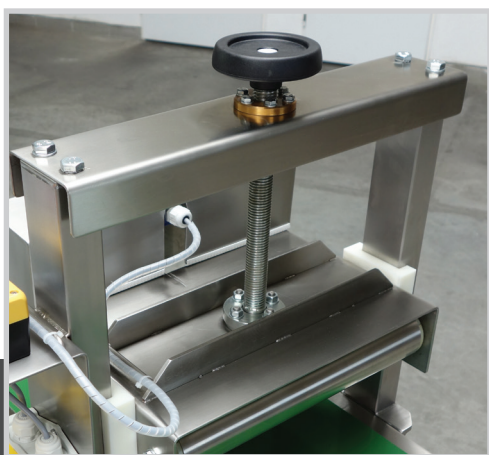
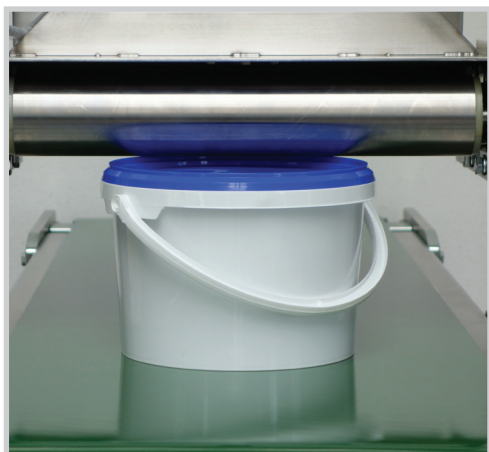
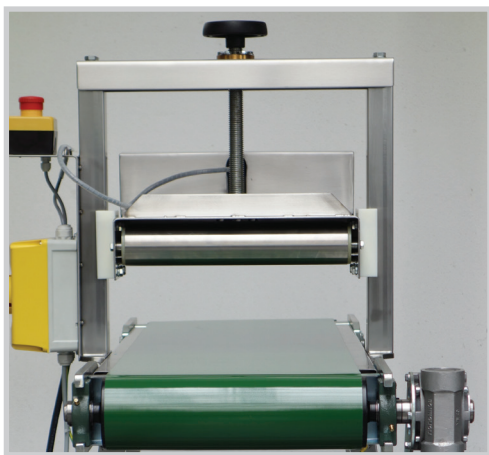
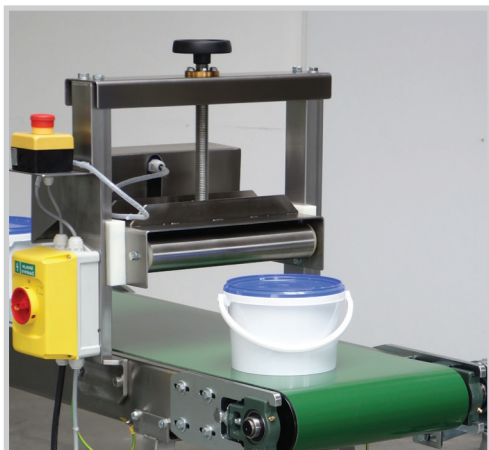

- pásové dopravníky vybavené výškově stavitelným portálem pro zamáčknutí víka plastových kbelíků. Průjezdem kbelíku pod portálem dojde k postupnému zaválcování víka. Pokládání víka na kbelík toto zařízení neřeší, předpokládá se ruční, v případě automatických linek dalším přídatným mechanismem. Zařízení je vhodné pro všechny druhy plastových kbelíků s vtláčovacími víky, s kruhovým, oválným i hranatým půdorysem.

Dopravník je robustní průmyslové konstrukce, pro vyšší požadavky na sanitaci, zejména v potravinářských provozech, je možno použít konstrukci s hygienicky vyšším standardem umožňující i rychlé uvolnění pásu a tím snadné vyčištění bubnů a plechových desek pod pásem.

Bezpečnost zařízení je zajištěna bezpečnostní lištou s koncovým spínačem pro automatické zastavení dopravníku.

Dále nabízíme i možnost řešení kompletních plnicích linek s různým stupněm automatizace a pro různé výkony.

Standardní technické parametry

- rozměry – viz náčrt
- vhodné pro kbelíky do průměru 330 mm a výšky 320 mm, na vyžádání i větší
- výška dopravníku dle požadavku ± 30 mm
- nerezové nebo lakované provedení
- pohon - šneková převodovka BONFIGLIOLI
- rychlost dle požadavku – konstantní nebo plynule stavitelná fr. měničem
- řízení motorovým spouštěčem pro konstantní rychlost pásu, případně jednofázovým skalárním fr. měničem INVERTEK v plastové ovládací skříňce IP 66 pro nastavitelnou rychlost
- příkon dle rychlosti, cca 0,37 - 0,75 kW, 230/400V, 50Hz, P55

Zakázkový charakter výroby umožňuje řešit dopravníky s ohledem na individuální požadavky konkrétní poptávky.

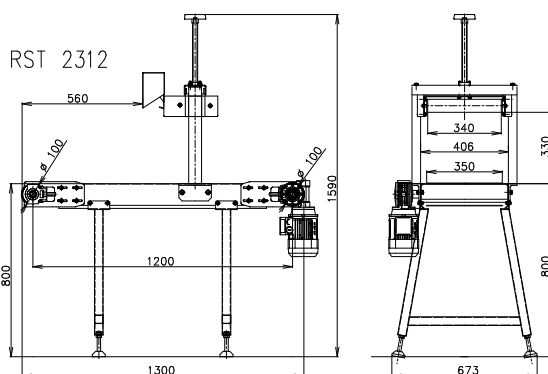

Kontaktujte nás!

Jan Říha s.r.o.
Průmyslová zóna 327
592 11 Velká Losenice

+420 566 532 001
+420 602 135 962
www.jan-riha.cz